

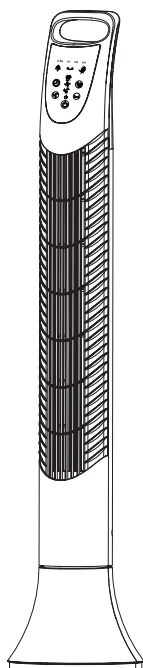

ВЕНТИЛЯТОР НАПОЛЬНОГО ТИПА

РУКОВОДСТВО ПО ЭКСПЛУАТАЦИИ



МОДЕЛИ

LEX LXFC 8362

LEX LXFC 8363

СОДЕРЖАНИЕ

СОДЕРЖАНИЕ.....	3
ВАЖНАЯ ИНФОРМАЦИЯ О БЕЗОПАСНОСТИ	4
ОПИСАНИЕ УСТРОЙСТВА.....	7
ЭКСПЛУАТАЦИЯ ПРИБОРА	9
ОЧИСТКА, УХОД И ХРАНЕНИЕ	10
ГАРАНТИЯ И ОБСЛУЖИВАНИЕ	12
ТЕХНИЧЕСКИЕ ХАРАКТЕРИСТИКИ.....	13
КОМПЛЕКТАЦИЯ	13
ПРАВИЛА УТИЛИЗАЦИИ	14

УВАЖАЕМЫЙ ПОКУПАТЕЛЬ!

Благодарим Вас за приобретение продукции LEX. Мы надеемся, что данный прибор оправдает Ваши ожидания и станет прекрасным помощником на Вашей кухне. Для правильной и безопасной эксплуатации прибора, пожалуйста, ознакомьтесь со всеми пунктами данной инструкции. Просим Вас сохранять эту инструкцию на весь срок службы данного прибора.

В начале инструкции Вы узнаете о некоторых важных условиях безопасной работы прибора. Чтобы Ваш прибор длительное время находился в прекрасном состоянии, мы приводим множество полезных советов по уходу и чистке. Также эта инструкция даёт некоторые советы по экономии электроэнергии.

На случай, если когда-нибудь в процессе эксплуатации прибора возникнут неполадки, на последних страницах этой инструкции Вы сможете найти советы, как самостоятельно устранить мелкие неисправности. Ваш новый прибор изготовлен из высококачественных материалов и полностью соответствует всем стандартам.

Наша бытовая техника постоянно совершенствуется, улучшаются характеристики приборов, обновляется дизайн, поэтому рисунки и обозначения в инструкции могут несколько отличаться от приобретённой Вами модели.

ВАЖНАЯ ИНФОРМАЦИЯ О БЕЗОПАСНОСТИ

Перед использованием вентилятора внимательно ознакомьтесь с руководством по эксплуатации, после прочтения, сохраните его для использования в будущем.

1. Используйте устройство только по его прямому назначению, как изложено в данной инструкции.
2. Неправильное обращение с устройством может привести к его поломке, причинению вреда пользователю или его имуществу и не является гарантийным случаем.
3. Не устанавливайте вентилятор вблизи штор или занавесок, не направляйте вентилятор на комнатные растения.
4. Запрещается использовать вентилятор при работе в ограниченном пространстве, например, во встроенных шкафах или в нишах стен.

5. Не рекомендуется в течение продолжительного периода времени находиться в зоне воздушного потока от вентилятора, особенно детям и людям пожилого возраста.
6. Запрещается переносить устройство, используя шнур питания в качестве ручки для переноски вентилятора.
7. Запрещается наматывать шнур питания на корпус вентилятора.
8. Не допускайте контакта сетевого шнура с горячими поверхностями и острыми кромками мебели.
9. Оберегайте устройство от ударов, падений, вибраций и иных механических воздействий.
10. Избегайте блокировки воздухозаборной решётки вентилятора посторонними предметами, запрещается накрывать устройство во время его работы.
11. Запрещается использовать устройство в местах, где используются или распыляются легковоспламеняющиеся жидкости или аэрозоли, запрещается использовать устройство в местах хранения таких жидкостей.
12. Не используйте устройство в непосредственной близости от нагревательных приборов, источников тепла или открытого пламени.

ВНИМАНИЕ!

В пульте дистанционного управления используется литиевый элемент питания. Во избежание опасности, не допускайте игр детьми с элементом питания. Если ребёнок проглотил элемент питания, немедленно обратитесь к врачу.

13. Убедитесь, что рабочее напряжение устройства, указанное на этикетке, соответствует напряжению электросети.
14. Устанавливайте вентилятор вертикально на ровной сухой влагостойкой поверхности, не кладите его горизонтально.
15. Запрещается устанавливать вентилятор на мягких поверхностях, например, на ковровом покрытии с длинным ворсом, на диване или на кровати.
16. Данное изделие не должно использоваться детьми. Храните прибор в недоступном для детей месте.
17. Вентилятор может использоваться лицами с ограниченными физическими, сенсорными или умственными способностями, или недостатком опыта и знаний, если они делают это под надзором или

предварительно получили инструкции относительно безопасного использования устройства и если понимают связанные с этим опасности.

18. Не оставляйте неиспользуемый прибор без присмотра.
19. Не устанавливайте прибор на или рядом с газовыми или электрическими конфорками, а также в местах, где он может касаться других нагретых приборов.
20. Не используйте прибор на открытом воздухе.
21. Не пытайтесь отремонтировать прибор самостоятельно. В случае неисправности ремонт прибора должен производиться исключительно квалифицированным техническим специалистом.

Обращение с приборами, работающими от батарей

1. Для устройства используйте только элемент питания модели CR2025 (1 шт.). Элемент питания может не входить в комплект поставки.
2. Опасность ожога! Никогда не заряжайте батареи.
3. При длительном хранении не допускайте соприкосновения с металлическими предметами, способными вызвать короткое замыкание. Существует опасность повреждений и возгорания.

ОПИСАНИЕ УСТРОЙСТВА

- 1 - Корпус вентилятора
- 2 - Держатель

Панель управления

- 3 - Кнопка установки таймера (TIMER)
- 4 - Кнопка переключения скоростей (низкая [L] – средняя [M] – высокая [H]) (SPEED)
- 5 - Кнопка выбора режима работы Natural/Normal/Sleeping (MODE)
- 6 - Кнопка включения режима вращения (OSC)
- 7 - Кнопка ВКЛ/ВЫКЛ (ON/OFF)
- 8 - Шнур питания
- 9 - Подставка
- 10 - Винты крепления
- 11 - Пульт дистанционного управления (ПДУ)

ПРИМЕЧАНИЕ: кнопки на панели управления соответствуют функционалу кнопок на ПДУ

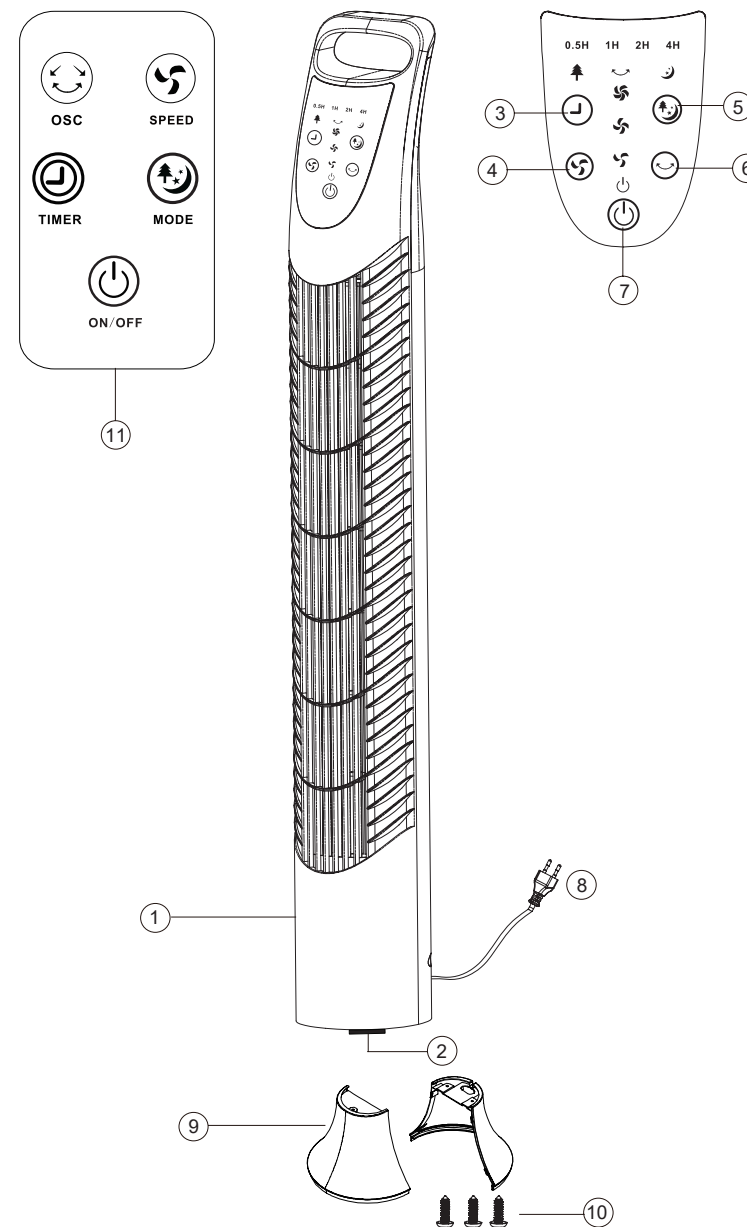

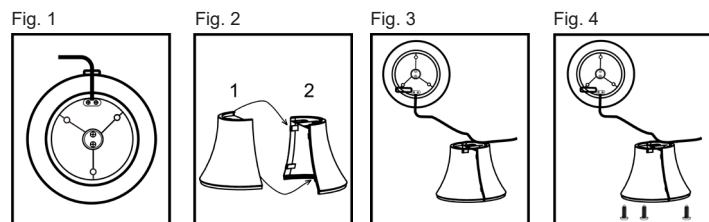
Сборка вентилятора

Производитель поставляет вентилятор с разобранной подставкой.

УСТАНОВКА ПОДСТАВКИ

Производитель поставляет вентилятор с разобранной подставкой.

1. Извлеките все детали прибора из упаковки и удалите все упаковочные материалы и вкладыши.
2. Переверните вентилятор вверх дном, чтобы вы могли посмотреть на держатель (2). (Рис. 1).
3. Соедините подставку (9), деталь 1 и деталь 2. (Рис. 2)
4. Протяните шнур питания через отверстие подставки (9). (Рис. 3)
5. Прикрепите подставку (9) к держателю (2) и закрепите его винтами (10). (Рис. 4)

ПРИМЕЧАНИЕ

Если пульт дистанционного управления поставляется с батареей внутри, то перед использованием пульта дистанционного управления снимите прозрачный лист с крышки батарейного отсека.

Когда батарея разрядится, необходимо произвести замену батареи на аналогичную, следуя рисунку на задней панели пульта дистанционного управления.

ЭКСПЛУАТАЦИЯ ВЕНТИЛЯТОРА

После транспортировки или хранения устройства при пониженной температуре необходимо выдержать его при комнатной температуре не менее трёх часов.

- Распакуйте вентилятор и удалите все упаковочные материалы.
- Сохраните заводскую упаковку.
- Ознакомьтесь с мерами безопасности и рекомендациями по эксплуатации.
- Проверьте комплектацию.
- Осмотрите вентилятор на наличие повреждений при наличии повреждений не включайте её в электрическую розетку.
- Убедитесь, что параметры напряжения питания, указанные на нижней панели изделия, соответствуют параметрам электрической сети.
- Вставьте штекер сетевого кабеля в розетку. После этого вы услышите звуковой сигнал.

ПРИМЕЧАНИЕ: Управление с помощью пульта дистанционного управления и панели управления происходит одинаково.

Кнопка ON/OFF (ВКЛ/ВЫКЛ)

- Нажмите кнопку 7 [ON/OFF]. Загорается индикатор питания.
- Ещё раз нажмите кнопку 7 [ON/OFF]. Индикатор питания гаснет. Устройство выключено.

Кнопка SPEED (СКОРОСТЬ):

- Нажмите кнопку 4 [SPEED]. При стандартной настройке лопасти вращаются медленно. Ещё раз нажмите кнопку 4 [SPEED].
- Выберите скорость (низкая [L] – средняя [M] – высокая [H])

Кнопка TIMER (ТАЙМЕР):

- Нажмите кнопку 3 [TIMER]. Задайте или отмените функцию таймера. Таймер можно установить в диапазоне от 30 минут до 7 часов 30 минут. Каждое нажатие кнопки 3 (TIMER) увеличивает время таймера. 30 минут – 1 час – 2 часа – 4 часа. На панели управления будут последовательно включаться световые индикаторы, означающие общее время таймера. По истечении установленного времени вентилятор автоматически выключится.

Кнопка OSC (ВРАЩЕНИЕ):

– Нажмите кнопку 6 [OSC], чтобы активировать функцию вращения корпуса. Повторное нажатие кнопки 6 [OSC], выключит вращение. Вентилятор остановится под углом, в котором он был остановлен.

Кнопка выбора режима:

– Нажмите кнопку 5 [MODE]. При стандартной настройке режим нормальный. Вновь нажмите кнопку 5 [MODE] и выберите режим: естественный [NT]/нормальный [NL]/для сна [SL]

ОЧИСТКА И УХОД**Перед очисткой отключите вентилятор от электросети.**

Для очистки поверхности вентилятора используйте только чистую, слегка увлажнённую тряпочку. Затем вытрите все насухо. Убедитесь, что влажность не проникла внутрь вентилятора через отверстия для входа или выхода воздуха. Возможные загрязнения из отверстий для выхода или входа воздуха можно также удалить пылесосом с насадкой с ворсом.

ВНИМАНИЕ

- Не используйте для чистки изделия струи пара.
- Для чистки компонентов с металлическим покрытием (например, анодированных, никелированных, хромированных) не используйте чистящие средства, содержащие хлор, нашатырный спирт или отбеливатель.
- Не используйте абразивные или разъедающие чистящие средства (например, порошки, пятновыводители и металлические губки).
- Не используйте грубые или абразивные материалы, а также острые металлические скребки.
- Не погружайте корпус вентилятора в воду, это может привести к поражению электрическим током

ХРАНЕНИЕ

1. Прежде чем убрать вентилятор на длительное хранение, отключите его от электросети.
2. Произведите разборку вентилятора в обратной последовательности с пунктом Сборка.
3. Произведите чистку и просушку изделия.
4. Уберите изделие в заводскую упаковку.
5. Храните упакованное изделие в сухом прохладном месте, недоступном для детей и людей с ограниченными возможностями

ЧТО ДЕЛАТЬ В СЛУЧАЕ НЕИСПРАВНОСТИ?

При возникновении неполадок, пожалуйста, ознакомьтесь с приведённой ниже информацией. Это может быть незначительная неисправность, которую Вы можете устранить сами.

ВНИМАНИЕ: Всегда проверяйте правильность сборки!

ПРОБЛЕМА	ВОЗМОЖНАЯ ПРИЧИНА	РЕШЕНИЕ
Вентилятор не включается	Нет батарейки в ПДУ	Проверьте наличие АКБ в ПДУ
	Электрический провод повреждён	Обратитесь в Авторизованный Сервисный Центр для замены
	Произошёл сбой питания	Вставьте вилку в электрическую розетку. Не используйте переходники и удлинители. Убедитесь, что главный выключатель сети включён.

Обращаем Ваше внимание на то, что неправильно выполненный ремонт ведёт к аннулированию гарантии и дополнительным затратам.

Если Вы не можете устранить неисправность сами, обращайтесь к квалифицированному персоналу авторизованных сервисных центров.

ГАРАНТИЯ И ОБСЛУЖИВАНИЕ

Гарантийный срок – 12 месяцев. Срок службы прибора – 3 года.

В случае повреждения изделия или сетевого шнура, сдайте изделие в Авторизованный Сервисный Центр LEX для ремонта, чтобы обеспечить безопасную эксплуатацию прибора.

Для получения дополнительной информации или в случае возникновения проблем зайдите на веб-сайт www.lex1.ru или обратитесь с вопросом по Телефону Горячей Линии LEX: 8-800-700-86-24 (звонок по России бесплатный).

Сохраняйте кассовый чек, руководство по эксплуатации и гарантийный талон до конца гарантийного срока эксплуатации.

Руководство по эксплуатации и гарантийный талон, прилагаемые к изделию, при утере не возобновляются. Во избежание повреждения вентилятора при транспортировании в упаковке изготовителя соблюдайте меры предосторожности:

- оберегайте от резких толчков и падений;
 - избегайте длительного пребывания под дождём или мокрым снегом
- Гарантия не может быть предоставлена при:
- Механических и тепловых повреждениях устройства и шнура.
 - Наличии следов самостоятельной разборки прибора.

ВНИМАНИЕ: случайное повреждение кабеля электропитания может привести к неполадкам, которые не соответствуют условиям гарантии, а также к поражению электротоком. При повреждении шнура питания его замену, во избежание опасности, должны производить сервисная служба или аналогичный квалифицированный персонал.

ТЕХНИЧЕСКИЕ ХАРАКТЕРИСТИКИ

МОДЕЛЬ	LEX LXFC 8362	LEX LXFC 8363
НОМИНАЛЬНАЯ ПОТРЕБЛЯЕМАЯ МОЩНОСТЬ	40 Ватт	40 Ватт
ВЫСОТА ИЗДЕЛИЯ В СОБРАННОМ ВИДЕ	90 см	90 см
ЦВЕТ КОРПУСА	Серый	Чёрный
МАТЕРИАЛ КОРПУСА	Пластик	Пластик
ПУЛЬТ ДИСТАНЦИОННОГО УПРАВЛЕНИЯ	есть	есть
ЧАСТОТА СЕТИ	50-60 Гц	50-60 Гц
ДОПУСТИМОЕ НАПРЯЖЕНИЕ СЕТИ	220-240 В	220-240 В
ГАБАРИТНЫЕ РАЗМЕРЫ (ШХГВ) ПО УПАКОВКЕ	160x160x810 мм	160x160x810 мм
ВЕС БРУТТО/НЕТТО	2,7кг. / 2,4 кг.	2,7кг. / 2,4 кг.
ДЛИНА ЭЛЕКТРОШНУРА	160 см	160 см

КОМПЛЕКТАЦИЯ

ВЕНТИЛЯТОР В СБОРЕ	1 шт.
РУКОВОДСТВО ПО ЭКСПЛУАТАЦИИ	1 шт.
ПУЛЬТ ДИСТАНЦИОННОГО УПРАВЛЕНИЯ	1 шт.
ГАРАНТИЙНЫЙ ТАЛОН	1 шт.

ПРИМЕЧАНИЕ: Внешний вид изделия, цвет и комплектация изделия могут быть изменены производителем без предварительного уведомления. Все изменения по усовершенствованию изделия будут учтены в новой версии руководства по эксплуатации



ПРАВИЛА УТИЛИЗАЦИИ

Утилизируйте упаковку с соблюдением правил экологической безопасности.

Пожалуйста, не выбрасывайте изделие вместе с бытовыми отходами; При необходимости сдайте изделие для утилизации в специализированную организацию в соответствии с правилами, утверждёнными органами власти.

Согласно ст. 26 законодательного декрета от 14 марта 2014 года № 49 «Исполнение директивы 2012/19/ЕС об утилизации отходов электронного и электрического оборудования (RAEE)». Знак перечеркнутого мусорного бака, приведенный на приборе или на его упаковке, означает, что по завершении срока службы прибора его необходимо утилизировать отдельно от других отходов.

Поэтому пользователь должен будет сдать отслуживший прибор в подходящие муниципальные центры по разделному сбору отходов электронного и электрического оборудования.

В качестве альтернативы самостоятельной утилизации можно сдать прибор дилеру на момент приобретения нового равнозначного прибора.

Кроме того, в точках продажи электронных изделий, площадь которых превышает 400 м², можно бесплатно, без обязательства приобретать новое изделие, сдавать электронные приборы размером менее 25 см, подлежащие утилизации. Надлежащий раздельный сбор отходов для последующего направления утилизованного прибора на обработку, повторное использование материалов и совместимая с охраной природы утилизация позволяют избежать отрицательного воздействия на окружающую среду и здоровье людей, а также способствуют повторному использованию/переработке материалов, из которых состоит прибор.

LEX активно участвует в сохранении окружающей среды:

- осуществлен переход к использованию материалов, уменьшающих воздействие на окружающую среду в процессах производства и эксплуатации;

- в производстве применяются более экологически чистые хладагенты; сокращено потребление энергии и воды, как в процессе производства техники, так и путем внедрения экономичных решений в модели техники;

- используем перерабатываемые и переработанные материалы в производстве самой бытовой техники и в упаковке.

Техника LEX соответствует стандартам устойчивого развития и оценкам экологических характеристик.

Путаетесь в терминах, связанных с переработкой? Словарик всего из пяти слов поможет разобраться:



1. Разборка отходов — начальный этап переработки, когда из всего поступившего для переработки выбирают только то, что подходит для вторичного использования.
2. Сортировка отходов — уже отобранные элементы, детали, части корпусов сортируют в зависимости от материала изготовления: пластик, металл, стекло и т.д.
3. Рециклинг — применение отходов по прямому назначению, а также их возврат в производственный цикл (после определенной подготовки).
4. Утилизация отходов, брака, отслуживших изделий — их повторное применение, использование для изготовления чего-то нового, сюда входят и оказание услуг, и выполнение работ, и рециклинг.
5. Переработка — в отличие от утилизации это именно процесс превращения отходов в энергию или новую продукцию.

Для улучшения качества жизни на всех уровнях мы предлагаем каждому участвовать в экологичной утилизации – не выбрасывать, а сдавать отслужившую технику.