

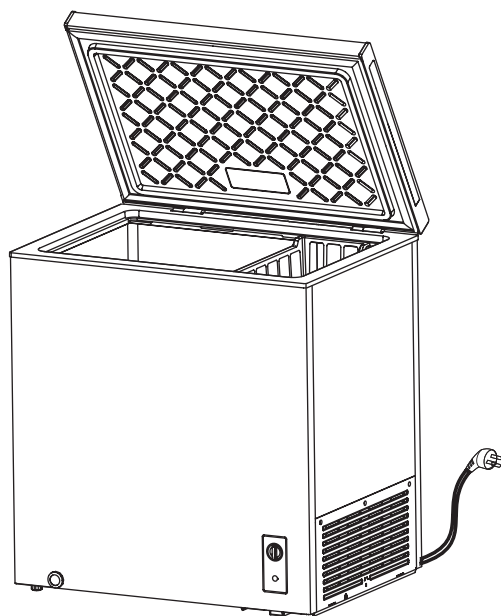

МОРОЗИЛЬНЫЙ ЛАРЬ

РУКОВОДСТВО ПО ЭКСПЛУАТАЦИИ



МОДЕЛИ

LFR112N FFled
LFR172N FFled

LFR222N FFled
LFR312N FFled
LFR412N FFled

ВВЕДЕНИЕ.....	2
ТЕХНИКА БЕЗОПАСНОСТИ	3
ОБЗОР УСТРОЙСТВА	6
ТЕХНИЧЕСКИЕ ХАРАКТЕРИСТИКИ.....	7
УСТАНОВКА И ПОДКЛЮЧЕНИЕ	10
ЭКСПЛУАТАЦИЯ	11
ЧИСТКА И ОБСЛУЖИВАНИЕ.....	13
УСТРАНЕНИЕ НЕПОЛАДОК	14
СЕРВИС И ГАРАНТИЯ.....	16
ПРОГРАММА СЕРВИСНОГО ОБСЛУЖИВАНИЯ ELEXIR	17
ПРАВИЛА УТИЛИЗАЦИИ	18

Уважаемый покупатель!

Благодарим Вас за приобретение продукции LEX. Мы уверены, что морозильный ларь оправдает Ваши ожидания и станет прекрасным помощником в Вашем доме.

Для правильного и безопасного использования техники, пожалуйста, ознакомьтесь со всеми пунктами данного руководства по эксплуатации. Просим Вас сохранять его в течение всего срока службы устройства.

В начале руководства Вы узнаете о важных условиях безопасной работы прибора. Чтобы морозильный ларь долго находился в прекрасном состоянии, мы приводим полезные советы по уходу и чистке.

Если в процессе эксплуатации возникнут неполадки, на последних страницах Вы сможете найти советы о том, как самостоятельно устранить мелкие неисправности.

Ваш морозильный ларь изготовлен из высококачественных материалов и полностью соответствует всем стандартам и нормам.

Наша бытовая техника постоянно совершенствуется, улучшаются характеристики, обновляется дизайн, поэтому рисунки и обозначения в руководстве могут несколько отличаться от фактической конфигурации приобретенной Вами модели.



Перед использованием морозильного ларя просим Вас внимательно ознакомиться с этим руководством. Сохраняйте его в течение всего срока эксплуатации. При утере руководства найти новое можно на официальном сайте.

Техника безопасности

Внимательно изучите все указания в этом руководстве и следуйте им при транспортировке, установке и эксплуатации морозильного ларя.

ВНИМАНИЕ

Изготовитель не несет ответственности за поломки, вызванные несоблюдением правил эксплуатации и техники безопасности, в том числе и в гарантийный период.

Общая информация

- Ваша модель предназначена для хранения пищевых продуктов в домашних условиях и не подходит для эксплуатации в коммерческих целях.
- Перед установкой убедитесь, что устройство и его комплектующие не повреждены. В противном случае не устанавливайте, не подключайте и не используйте технику, а свяжитесь с местом ее приобретения.
- Если Вы обнаружили неисправность во время эксплуатации, отключите прибор от электросети и обратитесь в сервисный центр.
- Обслуживание и ремонт должны проводить только квалифицированные специалисты.
- Отключайте морозильный ларь, если долго не планируете им пользоваться.
- Не опирайтесь и не вставляйте ни на какие части устройства. Оно может упасть, что может привести к травмам или повреждениям.
- Используйте с техникой только аксессуары, поставляемые или одобренные ее производителем.
- Не перегружайте рабочую камеру.
- Не тяните прибор за крышку или кабель при перемещении: они могут сломаться.
- Регулярно проводите чистку изделия (см. раздел **Чистка и обслуживание**).
- Не используйте нагревательные приборы для размораживания.
- Не устанавливайте морозильный ларь вне помещений, рядом с источниками воды или тепла.
- Не кладите в устройство медицинские препараты и другие вещества, которым требуются особые условия хранения.
- Не перемещайте прибор в одиночку: это может привести к травмам.

Электрическая безопасность

– Морозильный ларь должен работать от сети с подходящими характеристиками и предохранителем. Вашу модель можно подключать только к источнику переменного тока, также рекомендуется установить устройство защитного отключения.

– Следите, чтобы сетевой кабель не касался горячих/острых поверхностей.
– Отключайте устройство от электросети на время чистки, технического обслуживания и ремонта, а также при сбоях в подаче электричества.

– Не используйте для подключения морозильного ларя к сети адаптеры, разветвители или удлинители. Если требуется увеличить длину сетевого кабеля, обратитесь к квалифицированному электрику.

– Не пережимайте и не перекручивайте сетевой кабель.

– Не касайтесь вилки и кабеля влажными или мокрыми руками.

– Чтобы вынуть кабель из розетки, всегда беритесь за вилку, а не за шнур.

– Не подключайте прибор к неисправной, плохо закрепленной или незаземленной розетке.

– Розетка должна располагаться так, чтобы в аварийной ситуации устройство можно было быстро отключить от сети.

– Не мойте прибор под струей воды и не допускайте, чтобы на него проливались любые другие жидкости.

– Если Вы отключили морозильный ларь от электросети, подождите **5 минут**, прежде чем снова подключать его.

– Не используйте для ухода за устройством пароструйные очистители.

Пожарная безопасность

– Механические повреждения системы охлаждения могут привести к утечке хладагента. Если есть риск утечки, не используйте морозильный ларь, откройте окно (для проветривания), не вынимайте вилки электроприборов из розеток и не зажигайте огонь в помещении, чтобы избежать возгорания.

– Не используйте и не храните рядом с устройством или внутри него аэрозоли и любые легковоспламеняющиеся или взрывоопасные вещества.

– Обеспечьте достаточно свободного пространства для вентиляции вокруг прибора и не загораживайте вентиляционные отверстия в корпусе. Не покрывайте поверхность рабочей камеры фольгой, бумагой и т. п.

– Не следует ставить технику на ковер, не подкладываете под ее основание пенопласт, доски и т. п.

– Не используйте внутри изделия никакие электроприборы, кроме рекомендованных производителем.

Безопасность детей и лиц с ограниченными возможностями

ВНИМАНИЕ

Не позволяйте детям играть с морозильным ларем или упаковочным материалом!

- Устройство не предназначено для использования детьми **младше 8 лет**.
- Дети **старше 8 лет**, а также лица с ограниченными физическими, умственными или сенсорными способностями или без достаточных знаний и опыта могут самостоятельно пользоваться техникой только при следующих условиях:
 - 1) они проинструктированы о том, как правильно обращаться с изделием;
 - 2) они будут находиться под постоянным присмотром взрослых;
 - 3) приняты все меры, чтобы избежать опасной ситуации.
- Дети могут проводить чистку морозильного ларя и осуществлять уход за ним только под постоянным присмотром взрослых.
- Перед утилизацией прибора снимите крышку, чтобы дети не могли закрыться внутри.

Транспортировка

- Рекомендуется сохранять оригинальную упаковку.
- Перевозите прибор в оригинальной упаковке и соблюдайте указания знаков на ней.
- Не наклоняйте морозильный ларь более чем на **45°**.
- Не помещайте тяжелые предметы на устройство.

Использование

- Не касайтесь замороженных продуктов влажными руками: они могут примерзнуть к коже.
- Не храните в морозильном ларе напитки в стеклянных и/или герметичных контейнерах при температуре ниже нуля: они могут лопнуть.
- Не следует употреблять в пищу замороженные продукты, например мороженое или ягоды, сразу после того, как Вы достали их из морозильного ларя. Это может привести к холодовому ожогу.

Обзор устройства

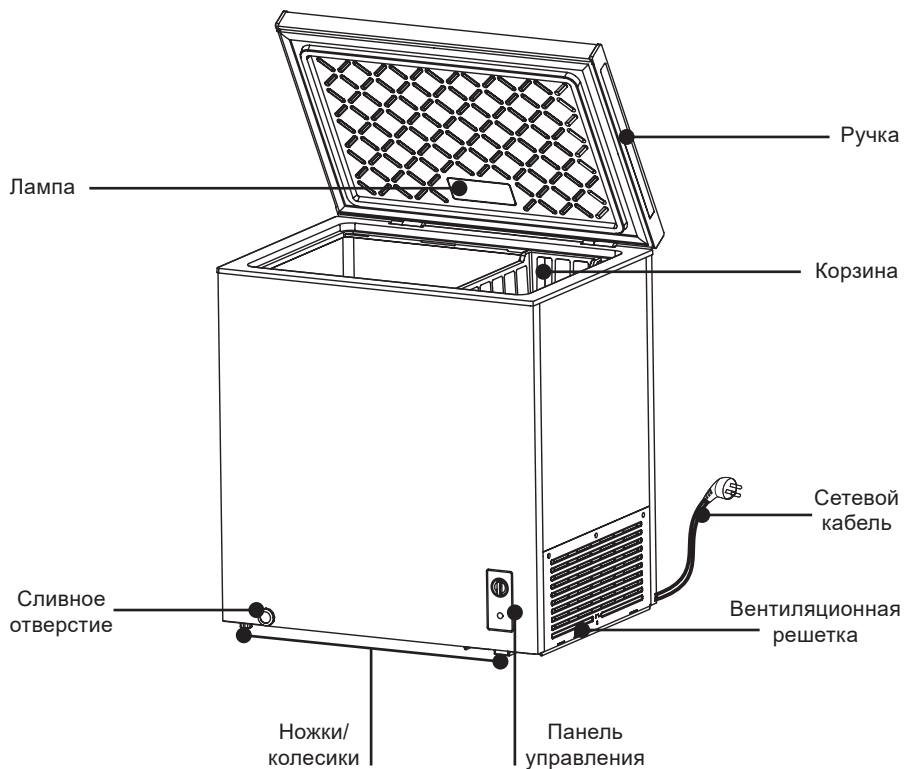

Комплектация

- Морозильный ларь
- Корзины (см. технические характеристики)
- Руководство по эксплуатации
- Гарантийный талон

ПРИМЕЧАНИЕ

Внешний вид и комплектация изделия могут быть изменены производителем без предварительного уведомления. Все усовершенствования будут учтены в новой версии руководства по эксплуатации.

ТЕХНИЧЕСКИЕ ХАРАКТЕРИСТИКИ

Технические характеристики

Модель	LFR112N FFLed	LFR172N FFLed
Цвет	Белый	Белый
Управление	Механическое	Механическое
Длина сетевого кабеля, см	230	230
Годовой расход энергии, кВт·ч	170	236
Класс энергопотребления	A+	A
Параметры сети	220–240 В, 50 Гц	220–240 В, 50 Гц
Вес брутто/нетто, кг	19,9/17,6	23,5/21
Размеры устройства, мм	850 × 547 × 446	850 × 600 × 560
Размеры упаковки, мм	870 × 574 × 463	870 × 629 × 578
Установка	Отдельностоящий	Отдельностоящий
Уровень шума, дБ	38	37
Объем, л	99	143
Температура заморозки, °С	–12...–30	–12...–30
Температура охлаждения, °С	0...+12	0...+12
Разморозка	Ручная	Ручная
Корзины	1	1
Мощность замораживания, кг/сутки	4,5	6,5
Сохранение температуры (заморозка) при отключении электричества, ч	100	100
Подсветка	LED	LED
Климатический класс	SN — ST	N
Хладагент	R600a, 46 г	R600a, 46 г
Дополнительные функции	Режим охлаждения	Режим охлаждения

ТЕХНИЧЕСКИЕ ХАРАКТЕРИСТИКИ

Модель	LFR222N FFLed
Цвет	Белый
Управление	Механическое
Длина сетевого кабеля, см	230
Годовой расход энергии, кВт·ч	267
Класс энергопотребления	A
Параметры сети	220–240 В, 50 Гц
Вес брутто/нетто, кг	27,3/24,3
Размеры устройства, мм	850 × 770 × 560
Размеры упаковки, мм	870 × 794–799 × 575–580
Установка	Отдельностоящий
Уровень шума, дБ	37
Объем, л	198
Температура заморозки, °С	–12...–30
Температура охлаждения, °С	0...+12
Разморозка	Ручная
Корзины	2
Мощность замораживания, кг/сутки	9
Сохранение температуры (заморозка) при отключении электричества, ч	100
Подсветка	LED
Климатический класс	N
Хладагент	R600a, 54 г
Дополнительные функции	Режим охлаждения

ТЕХНИЧЕСКИЕ ХАРАКТЕРИСТИКИ

Модель	LFR312 FFLed	LFR412 FFLed
Цвет	Белый	Белый
Управление	Механическое	Механическое
Длина сетевого кабеля, см	230	230
Годовой расход энергии, кВт·ч	222	317
Класс энергопотребления	A+	A
Параметры сети	220–240 В, 50 Гц	220–240 В, 50 Гц
Вес брутто/нетто, кг	33,2/29,2	34,6/30,5
Размеры устройства, мм	985 × 850 × 600	1065 × 844 × 592
Размеры упаковки, мм	1025 × 870 × 625	1104 × 870 × 609
Установка	Отдельностоящий	Отдельностоящий
Уровень шума, дБ	38	38
Объем, л	249	293
Температура заморозки, °С	–12...–30	–12...–30
Температура охлаждения, °С	0...+12	0...+12
Разморозка	Ручная	Ручная
Корзины	2	2
Мощность замораживания, кг/сутки	11,5	14
Сохранение температуры (заморозка) при отключении электричества, ч	100	100
Подсветка	LED	LED
Климатический класс	N	N
Хладагент	R600a, 52 г	R600a, 56 г
Дополнительные функции	Режим охлаждения	Режим охлаждения

УСТАНОВКА И ПОДКЛЮЧЕНИЕ

Установка и подключение

– Перед установкой снимите все элементы упаковки с морозильного ларя и комплектующих, которые собираетесь использовать.

– Устройство нужно разместить на ровном, устойчивом полу или другой поверхности, которая выдержит вес техники и исходящее от нее во время работы тепло.

– Не размещайте прибор на легковоспламеняющихся материалах, не подкладывайте под него упаковочный пенопласт или пленку.

– Помещение, где используется изделие, должно быть отапливаемым, сухим и чистым. Избегайте попадания на морозильный ларь прямых солнечных лучей.

– Обеспечьте **70+ см** свободного пространства над крышкой и по **20+ см** с каждой стороны ларя (для вентиляции).

– После транспортировки и установки дайте прибору постоять при комнатной температуре **не менее 2 часов**, прежде чем подключать его к сети.

– Сетевой кабель находится в закрытом отсеке в нижней части задней стенки корпуса. Подцепите крышку отсека плоским инструментом (например, отверткой) и откиньте. Вытяните кабель наружу и закройте отсек.

Климатический класс

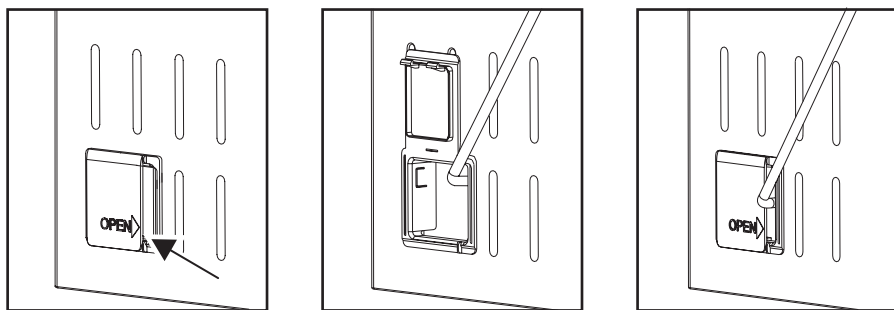

Для эффективной и безопасной эксплуатации техники необходимо учитывать ее климатический класс. Он указан на наклейке с техническими данными, расположенной на корпусе. Запрещается использовать прибор при температуре, выходящей за установленные пределы.

Субнормальный класс (SN, +10...+32 °C) предназначен для помещений с нестабильным отоплением (подвалов, подсобок, холодных коридоров), где температура может опуститься ниже комфортной.

Нормальный (N, +16...+32 °C) — универсальный климатический класс.

В регионах, где температура может превышать **+32 °С**, эксплуатация техники с таким классом возможна только в кондиционируемом помещении.

Субтропический (ST, +10...+38 °С) предназначен для регионов, где в летнее время температура поднимается выше **+32 °С**.

Тропический (T, +16...+43 °С) предназначен для южных регионов, где температура поднимается выше **+40 °С**, или для помещений с особыми условиями (южная сторона, отсутствие кондиционера, маленькая площадь).

Эксплуатация

- Перед использованием очистите устройство (см. раздел **Чистка и обслуживание**) и убедитесь, что конденсационная трубка не повреждена.
- Установите подходящую температуру и дайте прибору поработать без продуктов **2–4 часа** (в зависимости от температуры окружающей среды), чтобы он достаточно охладился.
- Старайтесь не открывать крышку слишком часто и/или надолго.
- Не следует часто отключать и включать технику.
- Не размещайте продукты вплотную к стенкам рабочей камеры: они могут примерзнуть. Не кладите в морозильный ларь горячие продукты и напитки. Если нужно загрузить сразу много продуктов, за сутки до этого рекомендуется установить максимально низкую температуру.
- Следите, чтобы на стенки рабочей камеры не попадала соль, а на пластиковые и резиновые части устройства — масло.

Панель управления

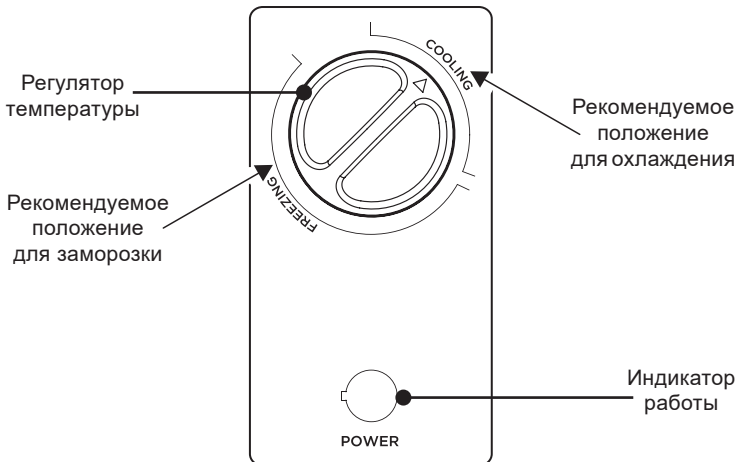

ЭКСПЛУАТАЦИЯ

Хранение продуктов в режиме охлаждения

Продукт	Упаковка	Срок
Колбасные изделия	Пленка	2–4 дня
Маргарин, сливочное масло, сыр	Заводская упаковка или пленка	1 неделя
Молоко, кефир, йогурты и др. напитки	Заводская упаковка	См. на упаковке
Мясо, фарш, рыба	Пленка, пакеты, емкости	1–2 дня
Пирожные, торты с кремом	Контейнер с крышкой	2–5 дней
Продукты после кулинарной обработки	Контейнер с крышкой	3–4 дня
Свежая или приготовленная птица	Пленка или контейнер с крышкой	3–5 дней
Сырой мясной фарш	Контейнер с крышкой	1 день
Фрукты, овощи	Без упаковки или в пленке	До 10 дней
Яйца	Без упаковки	До 1 месяца

Хранение продуктов в режиме заморозки

Для замораживания подходят:

- любые мясо, птица и рыба;
- большинство овощей, ягод и фруктов;
- готовые блюда;
- большинство молочных продуктов;
- выпечка.

Не следует замораживать:

- сметану и майонез;
- листовой салат;
- редис, редьку и хрен;
- лук и чеснок.

Для продуктов и блюд, замороженных в домашних условиях, допустимы следующие сроки хранения:

- жирные и соленые продукты — **до 3 месяцев**;
- нежирные продукты после кулинарной обработки — **до 6 месяцев**;
- постные продукты — **до 1 года**.

Не рекомендуется повторно замораживать размороженные продукты.

Чистка и обслуживание

ВНИМАНИЕ

Перед чисткой или обслуживанием отключите морозильный ларь от электросети и выньте все продукты и корзины из рабочей камеры.

– Протирайте внешние части устройства (кроме электрических компонентов на задней стенке) мягкой тканью или губкой, смоченной в воде с нейтральным моющим средством, а для чистки рабочей камеры используйте раствор пищевой соды.

– Не реже раза в год очищайте заднюю стенку ларя сухой мягкой щеткой или пылесосом.

– Проверяйте, не скопилась ли пыль на электрической розетке и вилке. При необходимости аккуратно очистите их.

– Не используйте для чистки растворители, спирто- или кислотосодержащие средства, порошки, горячую воду, грубые щетки или губки и другие вещества и материалы, которые могут повредить технику.

– После чистки вытрите рабочую камеру и аксессуары насухо, затем установите корзины на место.

Размораживание

1. Отключите морозильный ларь.
2. Переложите продукты из рабочей камеры в прохладное место.
3. Выньте корзины и оставьте крышку открытой.
4. Поставьте емкость для сбора талой воды под сливное отверстие и откройте его.
5. По окончании разморозки закройте сливное отверстие и протрите камеру насухо.

УСТРАНЕНИЕ НЕПОЛАДКОВ

Устранение неполадок

ВНИМАНИЕ

В этом разделе Вы найдете информацию о распространенных неполадках. Если приведенные советы не помогли решить проблему, обратитесь в сервисный центр. Неквалифицированный ремонт опасен и аннулирует гарантию.

Проблема	Решение
Морозильный ларь не работает	Проверьте соединение вилки с розеткой
	Убедитесь, что устройство включено
	Проверьте, если ли дома электричество
	Если подача электричества возобновилась после сбоя, подождите 5 минут , чтобы перезапустить компрессор
Сильный шум	Выровняйте положение прибора, отрегулировав высоту ножек
	Проверьте, правильно ли расположена корзина
	Убедитесь, что изделие не касается стен, мебели или других соседних предметов
Компрессор работает не выключаясь	Если рабочая камера при этом не охлаждается, обратитесь в сервисный центр
Журчание/ жужжание/ негромкий стук	Это звуки движения хладагента и работы компрессора — нормальное явление во время работы охлаждающей техники
Подсветка не работает	Обратитесь в сервисный центр для замены лампы
Крышка не закрывается до конца	Если морозильный ларь используется давно, замените уплотнитель или попробуйте смягчить его, протерев влажным и теплым полотенцем
	Если загрязнен уплотнитель, очистите его
	Не перегружайте рабочую камеру
Крышку трудно открыть	Не открывайте ларь чаще раза в минуту
	Если загрязнен уплотнитель, очистите его

УСТРАНЕНИЕ НЕПОЛАДКОВ

Проблема	Решение
Неприятный запах	Новая техника может пахнуть пластиком; запах исчезнет вскоре после начала использования
	Убедитесь, что в рабочей камере нет испорченных продуктов
	Очистите и проветрите рабочую камеру
Конденсат на крышке/корпусе	Старайтесь реже открывать крышку и не оставлять ее открытой надолго
	Убедитесь, что устройство не находится под прямым солнечным светом или рядом с другими источниками тепла, а температура в помещении не превышает допустимого максимума (см. разделы Технические характеристики и Установка и подключение)
	Убедитесь, что в помещении достаточно сухо
	Не перегружайте рабочую камеру и не кладите в нее горячие продукты
Слабое охлаждение	Уменьшите температуру
	Убедитесь, что устройство не находится под прямым солнечным светом или рядом с другими источниками тепла, а температура в помещении не превышает допустимого максимума (см. разделы Технические характеристики и Установка и подключение)
	Старайтесь реже открывать крышку и не оставлять ее открытой надолго
Скрип при движении крышки	Смажьте петли

Сервис и гарантия

Срок службы — **10 лет**.

Производитель гарантирует, что в течение этого периода запасные детали для изделия будут доступны.

Гарантия — **36,6 месяца**.

Подробные условия гарантийного обслуживания Вы найдете в гарантийном талоне внутри упаковки.

Сохраняйте гарантийный талон. На элементы и аксессуары, приобретаемые дополнительно, а также материалы, которые необходимо заменить с течением времени и в зависимости от интенсивности использования, гарантия не действует. Она не распространяется на повреждения, неисправности и другие проблемы, возникшие по следующим причинам:

- 1) ненадлежащая и/или коммерческая установка и/или эксплуатация техники;
- 2) неосторожность при перемещении после доставки заказчику (например, разбитое стекло);
- 3) чрезмерно низкое или высокое напряжение, неправильное подключение;
- 4) пожар и/или молния;
- 5) вмешательство в конструкцию и ремонт устройства кем-либо, кроме уполномоченного лица;
- 6) использование в конструкции прибора любых деталей, кроме поставляемых производителем;
- 7) несоблюдение мер предосторожности в отношении изделий из нержавеющей стали.

Продавец, дилер, агентство или представитель, у которого потребитель приобретает изделие, несет ответственность за выдачу и доставку гарантийного талона потребителю. Фальсификация гарантийного талона и/или удаление оригинального серийного номера с продукции делают гарантию недействительной.

Если требуются ремонт, техническое обслуживание или запасные детали, обращайтесь в авторизованные сервисные центры. Адрес и телефон ближайшей мастерской сервисной службы можно найти на сайте www.lex1.ru в разделе **Гарантия > Сервисные центры** или в гарантийном талоне.

При вызове специалистов из сервисной службы сообщите им номер модели и заводской номер Вашего устройства. Чтобы запросить деталь при обращении в центр или к дилеру, укажите версию изделия из таблицы на корпусе.



Благодарим Вас за выбор техники LEX!

Мы заботимся о наших покупателях на каждом шаге взаимодействия с брендом: от момента выбора и до гарантийного обслуживания.

Если Вы столкнулись с неисправностью в работе техники, оставьте заявку на обслуживание на официальном сайте elexir.pro



Программа Elexir распределяет заявки только в **авторизованные сервисные центры**, прошедшие аттестацию службы качества бренда LEX.



100% оригинальные запчасти
Все запчасти производитель LEX напрямую отправляет в сервисные центры мастерам.



Квалифицированные мастера ремонта
крупной встраиваемой бытовой техники.



elexir.pro

Правила утилизации



Утилизируйте технику и ее упаковку с соблюдением правил экологической безопасности.

Пожалуйста, не выбрасывайте изделие вместе с бытовыми отходами. При необходимости сдайте его для утилизации в специализированную организацию в соответствии с правилами, утвержденными органами власти.

Согласно ст. 26 законодательного декрета от 14 марта 2014 года № 49 «Исполнение директивы 2012/19/ЕС об утилизации отходов электронного и электрического оборудования (RAEE)», знак перечеркнутого мусорного бака, приведенный на устройстве или его упаковке, означает, что по завершении срока службы прибор необходимо утилизировать отдельно от других отходов.

Поэтому пользователь должен будет сдать отслужившую технику в подходящие муниципальные центры по отдельному сбору отходов электронного и электрического оборудования.

В качестве альтернативы самостоятельной утилизации можно сдать устройство дилеру в момент приобретения нового аналогичного прибора.

Кроме того, в точках продаж электронных, электрических изделий, площадь которых превышает 400 м², можно, приобретая новое изделие, бесплатно, без каких-либо обязательств сдавать электронные устройства размером менее 25 см, подлежащие утилизации.

Надлежащий отдельный сбор отходов, отслуживших электроприборов для последующей переработки и утилизации, совместимый с охраной природы, позволяет избежать негативного воздействия на окружающую среду и здоровье людей, а также способствует повторному использованию материалов, из которых состоит техника.

LEX активно участвует в сохранении окружающей среды:

- осуществлен переход к использованию материалов, уменьшающих воздействие на окружающую среду в процессе производства и эксплуатации;
- в производстве применяются более экологически чистые хладагенты;
- сокращено потребление энергии и воды, как на производстве, так и путем внедрения экономичных решений в модели техники;
- используются перерабатываемые и переработанные материалы в производстве самой бытовой техники и упаковки.

Техника LEX соответствует стандартам устойчивого развития и оценкам экологических характеристик.

Путаетесь в терминах, связанных с переработкой? Словарик всего из пяти пунктов поможет разобраться.



1. Разборка — начальный этап переработки, когда из всего поступившего для переработки выбирают только то, что подходит для вторичного использования.



2. Сортировка — разделение уже отобранных элементов, деталей, частей корпусов в зависимости от материала изготовления: пластик, металл, стекло и т. д.



3. Рециклинг — применение отходов по прямому назначению, а также их возврат в производственный цикл (после определенной подготовки).



4. Утилизация отходов, брака, отслуживших изделий — их повторное применение, использование для изготовления чего-то нового; сюда входят и оказание услуг, и выполнение работ, и рециклинг.



5. Переработка — в отличие от утилизации это именно процесс превращения отходов в энергию или новую продукцию.

Для улучшения качества жизни на всех уровнях мы предлагаем каждому участвовать в экологичной утилизации — не выбрасывать, а сдавать отслужившую технику.



ВАША ОСОБАЯ ТЕХНИКА



Изготовитель: Midea Kitchen & Water Heater Appliances Division.
Сделано в Китае.

Импортеры:

ООО «Технолэнд» (Technoland Ltd), 197375, Россия, г. Санкт-Петербург, ул. Вербная, д. 27, лит. А, помещ. 7-Н (№ 8).

ООО «Выбор» (Vybor Ltd), 197375, Россия, г. Санкт-Петербург, ул. Вербная, д. 27, лит. А.

ООО «Техномир» (Technomir LLC), 188640, Россия, г. Всеволожск, пр-кт Всеволожский, д. 72.

ООО «Лекс» (Lex Ltd), 197375, Россия, г. Санкт-Петербург, ул. Вербная, д. 27, лит. А, пом. 7Н, офис 622-А.

Серийный номер указан на устройстве в следующем формате:



SAAAAAYMMBBBB

где **SAAAAA** — внутренний код, **YY** — год изготовления, **MM** — месяц изготовления, **BBBBB** — номер модели в партии.

www.lex1.ru

